

---

Ficha técnica :

# **M-X 50-4**

---



 **MANITOU**  
HANDLING YOUR WORLD

Características Técnicas		Métrico	
1.1	Fabricante		Manitou
1.2	Nome do modelo		M-X 50-4
1.3	Fonte de energia		Diesel
1.4	Modo de condução		Sentado
1.5	Capacidade máx.	Q	5000 kg
1.6	Centro de gravidade da carga	c	600 mm
1.8	Distância da carga, centro do eixo motor ao garfo	x	762 mm
1.9	Distância entre eixos	y	2120 mm
Peso			
2.1	Peso do equipamento		7660 kg
2.2	Peso no eixo dianteiro (com carga) / traseiro (com carga)		10800 kg / 1869 kg
2.3	Peso no eixo dianteiro (sem carga) / traseiro (sem carga)		2570 kg / 5090 kg
Rodas			
3.1	Tipo de rodas		Pneumático
3.3	Dimensões das rodas traseiras		340/80R18 XMCL 143A8
3.5	Número de rodas de dianteiras / traseiras		2 / 2
3.5.2	Número de rodas motrizes		4
3.6	Via dianteira	b10	1620 mm
Dimensões			
4.1	Inclinação do mastro para a frente (graus) / trás (graus)	$\alpha / \beta$	6 / 12
4.7	Altura total (Cabine)	h6	2495 mm
4.19	Comprimento total	l1	4945 mm
4.20	Comprimento até à face dos garfos	l2	3745 mm
4.21	Largura total	b1	2080 mm
4.22	Secção do garfo x Largura dos garfos x Comprimento dos garfos	s / e / l	50 mm x 150 mm / 1200 mm
4.23	Quadro porta-garfos em conformidade com a norma DIN 15173 A/B		FEM4
4.24	Largura do quadro porta-garfos	b3	1670 mm
4.31	Distância ao solo sob o mastro	m1	265 mm
4.32	Distância ao solo no centro da distância entre eixos	m2	375 mm
4.35	Raio de giro	Wa	4155 mm
Performances			
5.1	Velocidade de deslocamento (com carga / sem carga)		24 km/h / 23.40 km/h
5.2	Velocidade de elevação (com carga / sem carga)		0.40 m/s / 0.50 m/s
5.3	Velocidade de descida (com carga / sem carga)		0.40 m/s / 0.40 m/s
5.5	Esforço de tração / Força de tração (em vazio)		10360 daN / 6205 daN
5.10	Freio de serviço		Hidráulico
Motor			
7.1	Marca do motor / Modelo do motor		Perkins / 1104D-44T NL38894 - 94Hp
7.3	Regime nominal		2360 rpm
Diversos			
8.1	Tipo de unidade motriz		Hidráulico

## M-X 50-4 - Esquemas dimensionais

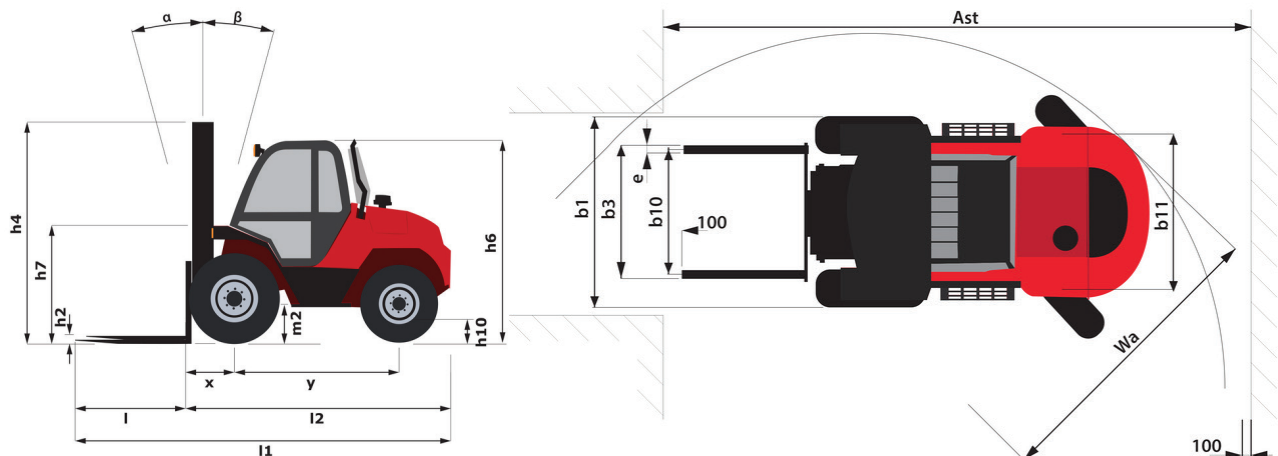

## Características dos mastros e cargas residuais

Duplex com visibilidade total		FVD 30	FVD 33	FVD 35	FVD 37	FVD 40	FVD 45	FVD 50
h1 - Altura do mastro recolhido	mm	2520	2670	2770	2870	3020	3270	3520
h4 - Altura do mastro elevado	mm	4070	4370	4570	4770	5070	5570	6070
$\alpha$ / $\beta$ - Inclinação do mastro frente / retaguarda	°	15 / 15	15 / 15	15 / 15	15 / 15	15 / 15	15 / 15	15 / 15
Capacidade residual sem acessório (diagrama de cargas industrial)	kg	5000	5000	5000	5000	5000	4500	4000
Capacidade residual com deslocamento lateral integrado (diagrama de carga industrial)	kg	4700	4700	4700	4700	4700	4050	3600

Triplex com elevação livre		FLT 37	FLT 40	FLT 43	FLT 45	FLT 47	FLT 50	FLT 55	FLT 60
h2 - Elevação livre	mm	1265	1365	1465	1540	1600	1715	1865	2040
h1 - Altura do mastro recolhido	mm	2270	2370	2470	2545	2605	2720	2870	3045
h4 - Altura do mastro elevado	mm	4770	5070	5370	5570	5770	6070	6570	7070
$\alpha$ / $\beta$ - Inclinação do mastro frente / retaguarda	°	15 / 15	15 / 15	15 / 15	15 / 15	15 / 15	10 / 15	10 / 15	10 / 15
Capacidade residual sem acessório (diagrama de cargas industrial)	kg	5000	5000	4500	4000	3700	3300	2400	2000
Capacidade residual com deslocamento lateral integrado (diagrama de carga industrial)	kg	4700	4500	4050	3600	3330	2970	2160	1800



**Sede Central**

B.P. 249 - 430 rue de l'Aubinière

44150 Ancenis Cedex - France

Tél. : 00 33 (0)2 40 09 10 11 - Fax : 00 33 (0)2 40 09 10 97

[www.manitou.com](http://www.manitou.com)



Esta publicação apresenta uma descrição das versões e possibilidades de configuração dos produtos Manitou que podem possuir equipamentos diferentes. Os equipamentos apresentados nesta brochura podem ser de série, opcionais ou não estarem disponíveis consoante as versões. A Manitou reserva-se o direito de modificar, em qualquer momento e sem pré-aviso, as especificações descritas e representadas. As especificações referidas não comprometem o fabricante. Para mais informações, contacte o seu concessionário Manitou. Documento não contratual. A apresentação e as imagens dos produtos não são contratuais. Os logótipos, assim como a identidade visual da empresa, são propriedade da Manitou e não podem ser utilizados sem autorização. Todos os direitos reservados. As fotografias e os esquemas contidos na presente brochura só são fornecidos para fins de consulta e a título indicativo.

Manitou BF SA - Sociedade anónima com conselho de administração - Capital social: 39 668 399 Euros - 857 802 508 RCS Nantes